

veritas[®]

Tarabiscot



05P04.50

Brevet de dessin américain n° D591,580

Introduction

Grâce au tarabiscot Veritas®, il est facile et rapide d'enjoliver les meubles de fines moulures réalisées à la main, sans avoir à effectuer tous les réglages nécessaires à l'utilisation d'une toupie. L'outil façonne des baguettes simples ou multiples ainsi que des cannelures à la finition nette, même dans les bois au fil enchevêtré. De plus, comme il est symétrique, il peut être réglé selon les préférences de l'utilisateur ou l'orientation des fibres du bois. Le tarabiscot est livré avec une lame à grain d'orge à rayon de 3/32 po ainsi que cinq lames pouvant être meulées selon le profil souhaité.

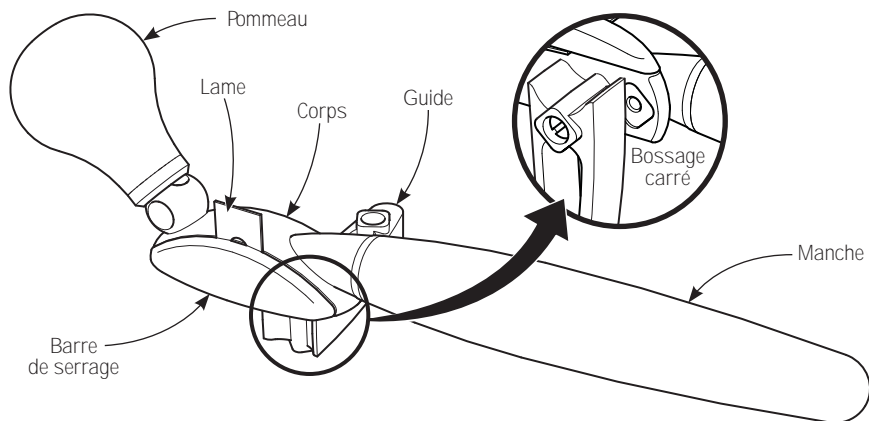

Figure 1 : Composants du tarabiscot

Réglage du tarabiscot

Avant d'entreprendre le moulurage, il importe de régler le tarabiscot en fonction du travail à effectuer. Examiner la pièce à travailler afin de déterminer si l'outil doit être utilisé à gauche ou à droite.

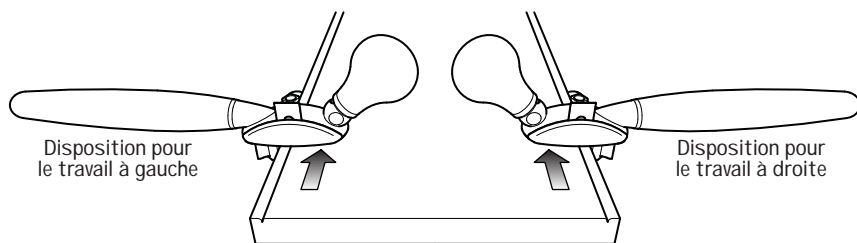

Figure 2 : Assemblage de l'outil selon le travail à effectuer

Pour changer la disposition, dévisser, à l'aide d'un tournevis à pointe plate, les vis qui fixent la barre de serrage au tarabiscot. Enlever et placer la barre de serrage de l'autre côté de l'outil, en alignant les bossages sur les trous de fixation correspondants et revisser.

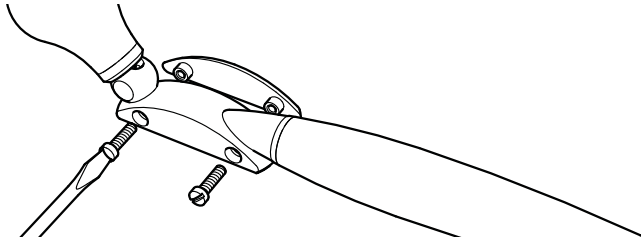

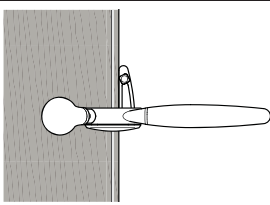
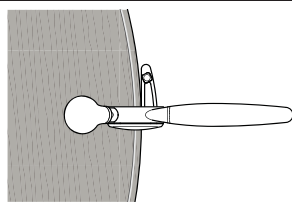

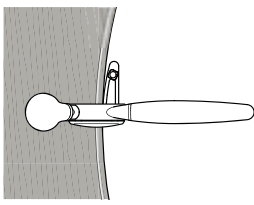
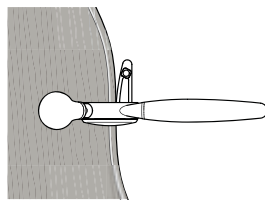

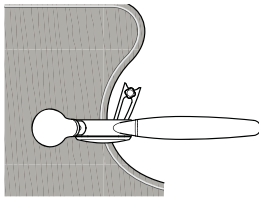

Figure 3 : Modification de l'assemblage

Positionnement du guide

Le guide du tarabiscot possède trois surfaces d'appui différentes, chacune conçue pour suivre des pièces au profil varié.

Tableau 1

Surface d'appui	Exemples de profils	
 <p>Droite</p>	 <p>Droite</p>	 <p>Légèrement convexe</p>
 <p>Courbée</p>	 <p>Légèrement concave</p>	 <p>Légèrement ondulé</p>
 <p>Bout arrondi</p>	 <p>Complexe*</p>	

* **Remarque** : Sur une surface courbe, il sera impossible de racler une moule si l'angle qu'elle forme avec le fil du bois dépasse 15°. Par contre, le tarabiscot peut servir à tracer une ligne de coupe pour un outil de sculpture.

Le guide fixé à la semelle de l'outil à l'aide d'une seule vis s'aligne sur le bossage carré et l'empreinte de fixation correspondante. L'une ou l'autre des deux empreintes de fixation de la semelle peut être utilisée. L'empreinte la plus près du pommeau convient à la plupart des utilisations. On emploie l'autre uniquement si la moulure à tailler est à plus de 0,67 po du guide.

Remarque : Le trou fileté additionnel, dans la semelle, n'a servi qu'à la fabrication de l'outil. Il n'est d'aucune utilité pour l'emploi du tarabiscot.

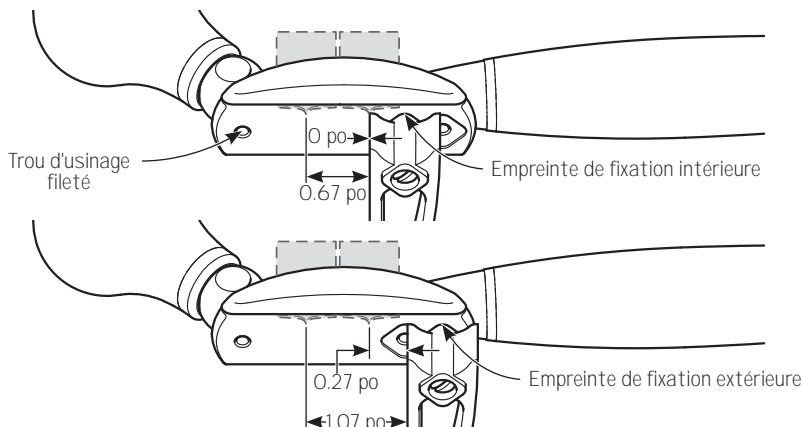

Figure 4 : Mise en place du guide

Le guide est conçu pour offrir la possibilité d'utiliser n'importe quelle surface d'appui sans régler la lame chaque fois. Peu importe la surface utilisée, l'intervalle entre la lame et le guide est toujours le même. Voir la figure 5.

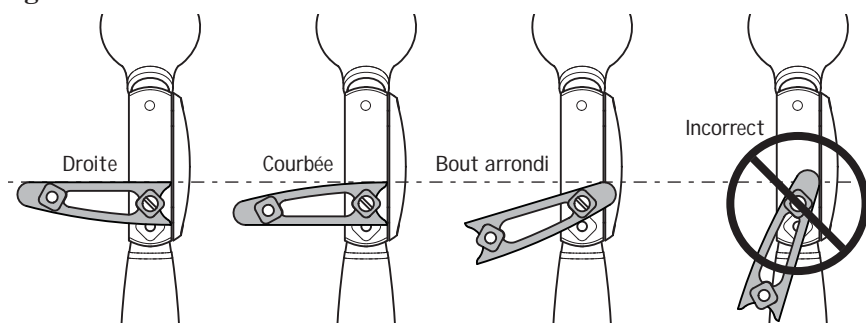

Figure 5 : L'intervalle entre la lame et la surface d'appui est toujours le même, peu importe la surface utilisée.

Remarque : Grâce au léger jeu dans la fixation, il est possible de positionner le guide jusqu'à 3° par rapport à la perpendiculaire. Cela est normal et sans aucune incidence sur l'utilisation de l'outil.

Utilisation du tarabiscot

Pour fixer une lame sur le tarabiscot, dévisser la barre de serrage, glisser la lame sous cette dernière et resserrer les vis. La lame peut se positionner n'importe où entre les bossages de la barre de serrage, au choix. Toutefois, il est important que la partie la plus creuse de la lame dépasse d'au moins 1/64 po ($\approx 0,015$ po) sous la semelle.

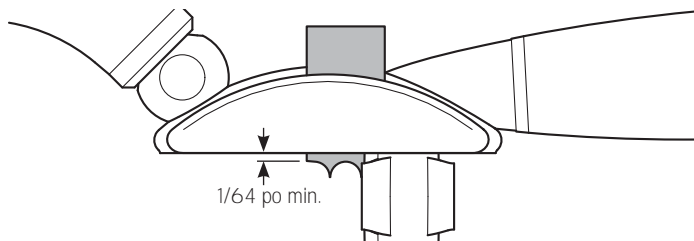

Figure 6 : Mise en place de la lame

Pour terminer ou reproduire une moulure, se servir de celle-ci comme guide pour régler la lame de l'outil. Voir la **figure 7**.

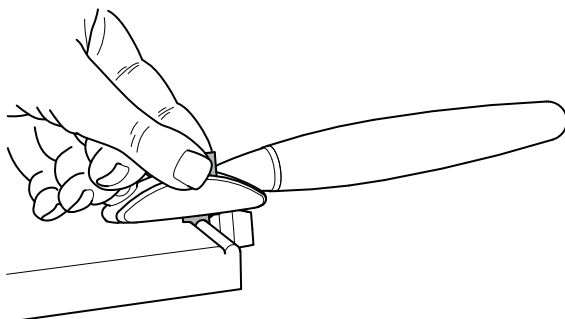

Figure 7 : Réglage de la lame selon une moulure déjà façonnée

On obtient une bonne maîtrise de l'outil en plaçant les deux pouces sur la barre de serrage, en enserrant le corps avec les doigts et en posant les mains sur le pommeau et le manche. Une fois que la prise est bonne, positionner l'outil.



Figure 8 : Prise de l'outil

Pour travailler dans un espace restreint ou selon un angle peu commode, il est possible d'adapter la prise en réglant la position du pommeau pivotant. Desserrer simplement ce dernier en le dévissant pour le faire pivoter selon l'angle voulu. Tourner ensuite en sens contraire afin de le resserrer.

Le tarabiscot a tendance à suivre le fil du bois dur, particulièrement dans le cas des essences à grain grossier comme le chêne. Autant que possible, couper en suivant la direction du fil qui attirera le guide de l'outil contre la pièce à travailler.

En utilisant une pièce guide effilée, il est possible de tailler une moulure au centre du pied fuselé d'un meuble.

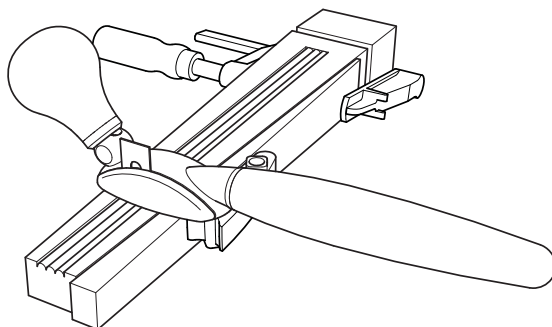

Figure 9 : Taille d'une moulure au centre du pied fuselé d'un meuble

Pour moulurer une pièce de bois sur toute sa largeur, façonner d'abord la moulure avant de couper la pièce aux dimensions voulues. De cette manière, la finition des extrémités sera plus soignée.

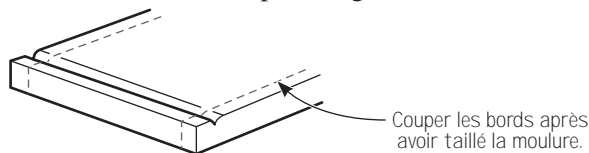

Figure 10 : Taille d'une moulure sur toute la largeur d'une pièce

Il est presque possible de tailler en une seule passe continue une moulure plus longue que le mouvement naturel de coupe, soit environ 10 po. Ainsi, pour faciliter le travail, il est recommandé d'effectuer la coupe en plusieurs étapes. Entamer la coupe à environ 8 po de l'extrémité de la pièce. En poussant, racler la moulure à la profondeur voulue sur cette section de 8 po. Ensuite, reculer l'outil de 8 po de plus et façonner complètement cette section. Poursuivre ainsi jusqu'à ce que toute la moulure soit terminée. Voir la **figure 11**. Finir le façonnage de chaque section en effectuant quelques passes plus longues afin d'uniformiser le chevauchement avec la section précédente.

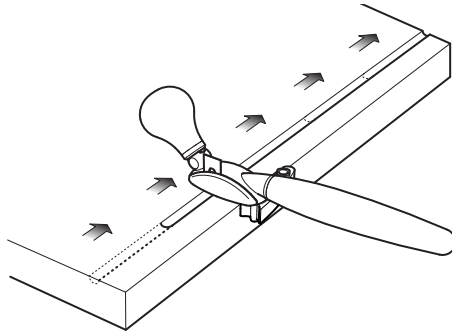

Figure 11 : Taille d'une longue moulure par étapes

Mode d'emploi pour l'affûtage

Toutes les lames, hormis les ébauches, sont usinées avec précision et prêtes à l'emploi. L'acier trempé assure la résistance du tranchant. L'affûtage des lames se fait en rodant les faces sur une pierre à affûter.

Si la lame est endommagée ou très usée, elle peut être rectifiée à l'aide d'une petite lime ronde ou d'une pierre à gouge maintenue d'équerre par rapport à la lame.

Le tarabiscot est livré avec cinq ébauches de lame qui peuvent être façonnées, selon le profil désiré, au moyen d'une lime, d'un tambour de ponçage ou d'un outil de sculpture rotatif muni d'une meule. S'assurer de ne pas faire surchauffer la lame. Il devrait toujours être possible de la toucher. Après avoir dégrossi la lame, affiner le tranchant à la lime ou avec une pierre à gouge fine, puis roder chaque face afin d'enlever le morfil.

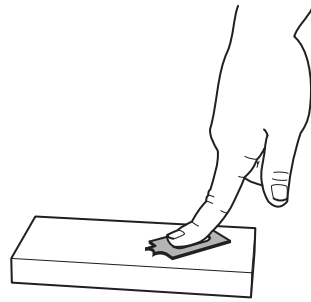

Figure 12 : Affûtage d'une lame

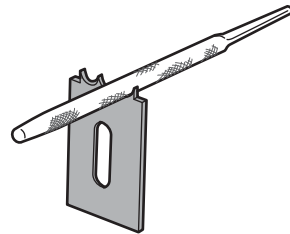
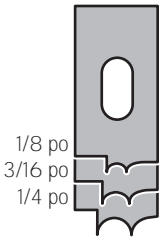
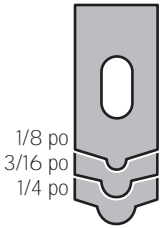

Figure 13 : Rectification d'une lame usée

Accessoires



05P04.03 Lames à baguette, le jeu de 3



05P04.04 Lames à cannelure, le jeu de 3

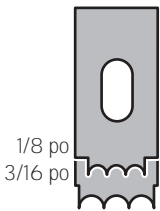

05P04.05 Lames à baguettes multiples, le jeu de 2

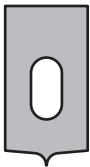

05P04.10 Jeu complet de 8 lames

05P04.06 Lame à profiler de remplacement

05P04.02 Lame à grain d'orge de remplacement

veritas® Tools Inc.

814 Proctor Avenue 1090 Morrison Drive
Ogdensburg NY 13669-2205 Ottawa ON K2H 1C2
United States Canada

customerservice@veritastools.com

www.veritastools.com